

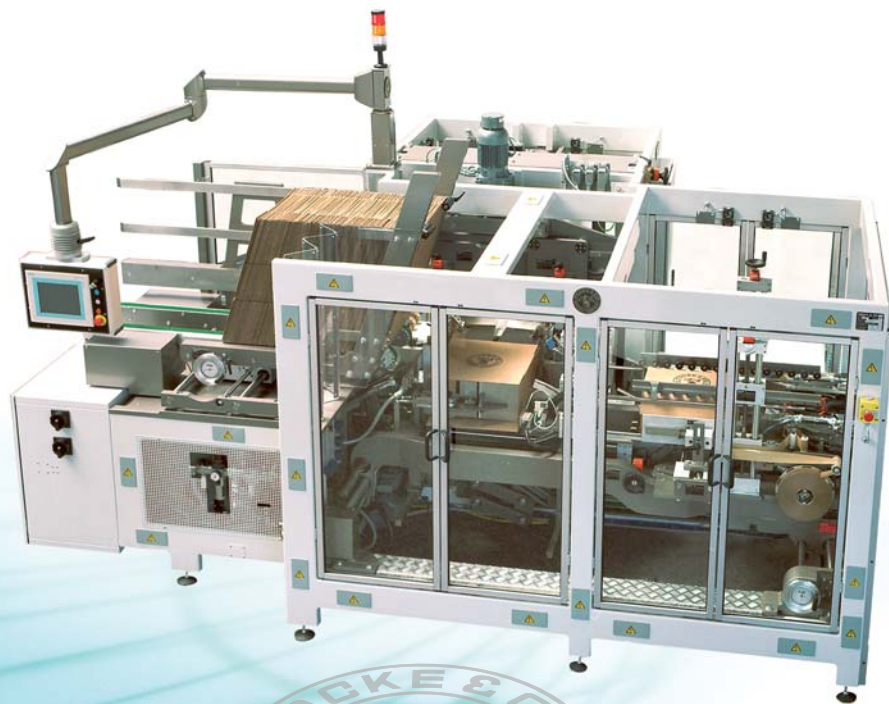

General Packaging

Modell 486

Side Load Kartonpacker



FOCKE & CO

TOMORROW'S TECHNOLOGY TODAY



Einfache und sichere Kartonaufrichtung durch Vakuumsauger.



Stapel- und Einschubstation.



Der Karton ist aufgerichtet und wird anschließend durch das Mundstück befüllt.



Kartonverschlussstation mit Heißleim.

Kartonpacker Modell 486, für verschiedenste Produkte:

- ▶ Nahrungsmittel
- ▶ Cerealien
- ▶ Hygieneartikel
- ▶ Papier & Tissue
- ▶ Pharmazeutika
- ▶ Kosmetika
- ▶ Süßwaren
- ▶ Tabak & Zigaretten



Design

Kartonaufrichtung, Befüllung, Verschluss und Produktzufuhr sind in den Hauptmaschinenrahmen integriert.

Arbeitsweise

Positive Kartonaufrichtung, auch bei wechselnden Kartonqualitäten. Zwangsläufig gesteuerte Bewegungen und produktspezifische Oberflächenbeschichtungen garantieren die schonende Handhabung des Produkts.

Kartonverschluss mittels Heißleim oder Selbstkleband.

Vorteile

Schnelle, werkzeuglose und somit einfache Formatwechsel garantieren ein Optimum an Flexibilität und Effizienz.

Höchste Zuverlässigkeit und Langlebigkeit durch erstklassige Focke Komponenten und ein strenges Qualitätsmanagement.

Optionen

Anbindung an weiteres Peripherie-Equipment für eine komplette End-Of-Line Verpackung, z.B.:

- Produktspeicher
- Folieneinschlagmaschinen
- Linienzuführung und -Aufteilung
- Kartonfördersysteme
- Palettierung

Kompetenzen



FOCKE & CO
Tomorrow's Technology Today

Technische Daten

Leistung

Bis zu 15 Kartons/Minute, abhängig
von Produkt und Gruppierung

Gewicht der Maschine

ca. 4500 kg

Steuerung

Siemens
Allen-Bradley

Verschiedene Maschinentypen für
die unterschiedlichen Formatbereiche
verfügbar:

	min.	max.
A	180 mm	760 mm
B	150 mm	440 mm
C	100 mm	620 mm

weitere Größen auf Anfrage

Stromverbrauch

Maschine: ca. 5 kW
Heißleim: bis zu 8 kW

Luftverbrauch

ca. 1,0 NL, 6 Bar,
1/2" Anschluss

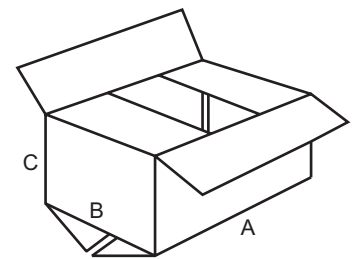

Technische Daten

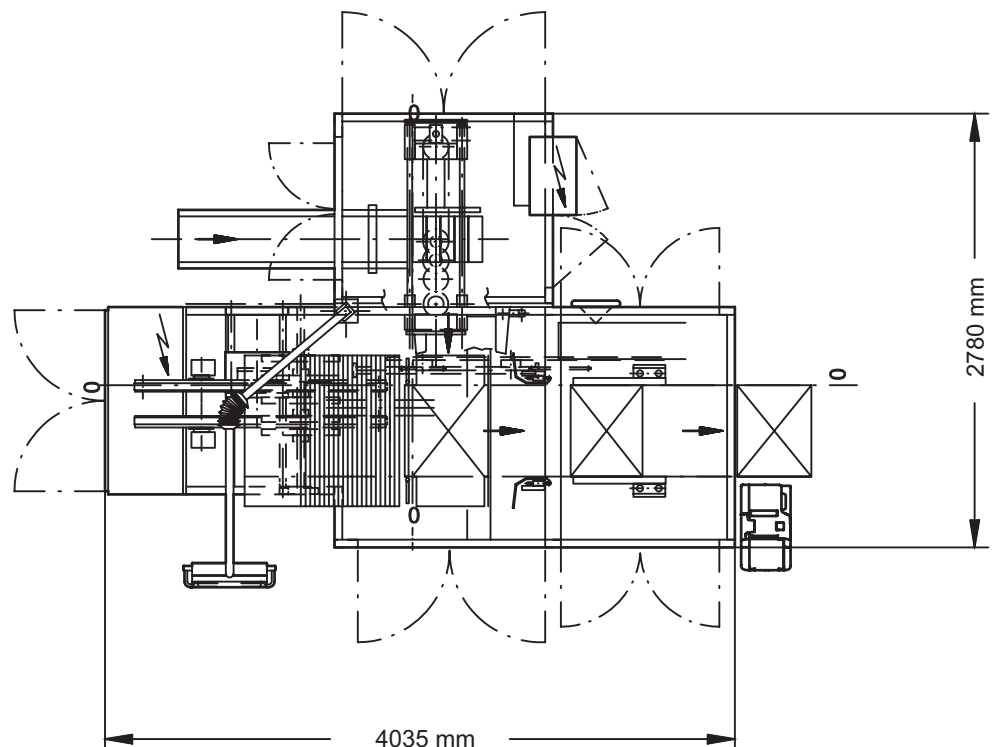

Änderungen
vorbehalten

Niederlassungen

HAUPTSITZ

Focke & Co. (GmbH & Co. KG)
Siemensstraße 10
D-27283 Verden
(Postfach 1369, D-27263 Verden)
Tel. +49 4231 - 891 0
Fax. +49 4231 - 5061
Internet: www.focke.biz

DEUTSCHLAND INTERNATIONAL SALES

Focke & Co. (GmbH & Co. KG)
General Packaging Division
FOPAC Maschinenbau GmbH
Industriestraße
D-26676 Barssel
Tel. +49 4499 - 82 0
Fax. +49 4499 - 82182
E-mail: sales_gp@focke.de
Internet: www.focke.biz / www.fopac.com

GB & IRLAND

RBK Machinery Sales
106 Westone Avenue
Northampton
NN3 3JQ
United Kingdom
Tel. +44 1604 408195
Mobile +44 7778 024740
E-mail: rbkmachinery@btinternet.com

BENELUX

Arca Pack
Absalon 8
1906 JA Limmen / Netherlands
Tel. +31-72 5020402
Fax. +31-72 5020402
E-mail: gliedting@arcapack.nl

SPANIEN

Simon y Luque S.L.
Berlin, 3-Portal 4 / Bajo B
Pozuelo de Alarcon
E-28224 Madrid
Tel. +34 91 - 709 0487
Fax. +34 91 - 709 0465
E-mail: simonluqcs@telefonica.net

SÜDAMERIKA

Focke do Brasil Ltda.
Av. Carlos Gomes, 141
7º Andar – Conj. 707
Bairro Auxiladora
Porto Alegre, RS
CEP 90480 - 003
Tel. +55 51 - 3328 6551
Fax. +55 51 - 3328 6553
E-mail:
marcello.fogaca@focke.com.br

NORDAMERIKA

Focke & Co., Inc.
5730 Millstream Road
Whitsett, N.C. 27377
Tel. +1 336 - 449 7200
Fax. +1 336 - 449 5444
E-mail: sales@fockegso.com

RUSSLAND

Focke & Co., Moscow
Ul. Skakovaja, 9 - 224
125040 Moscow/Russia
Tel. +7 095-945.2743
Fax. +7 095-945.2677
E-mail: Fockemos@ktv.ru



Hauptsitz - Verden



Verden Finkenberg



Barbel

ASIEN

Focke (Hong Kong) Ltd.
Unit B. 7th Floor
Shell Industrial Building
12 Lee Chung Street
Chai Wan, Hong Kong
Tel. +852 2897 6260
Fax. +852 2897 4720
E-mail: fockehk@netvigator.com

Focke (Singapore) Pte. Ltd.
No. 3 Toh Tuck Link
#02-02 German Districentre
Singapore 596228
Tel. +65 6468 - 9227
Fax. +65 6468 - 9557
E-mail:
fockesingapore@focke.com.sg

FRANKREICH

involtec Sarl
7, Chemin du Gué du Thiou
77390 CHAUMES EN BRIE
Tel. +33 164 062 572
Fax. +33 164 160 461
E-mail: involtec@numericable.fr

www.focke.biz
www.fopac.com



Berlin



Greensboro



FOCKE & CO

TOMORROW'S TECHNOLOGY TODAY